

# **INFORME EJECUCION PLANES DE INVERSION 2025**

**Unidad Estratégica de Negocio Energía  
Subgerencia Distribución  
Marzo 2026**



# CONTENIDO

1	OBJETO.....	3
2	ALCANCE .....	3
3	RESUMEN EJECUTIVO .....	3
3.1	Acciones encaminadas al beneficio de los usuarios.....	5
3.1.1	Proyecto de Inversión Tipo II -Expansión.....	5
3.1.2	Proyectos de Inversión Tipo III Reposición .....	6
3.1.3	Proyecto de Inversión Tipo IV (Calidad/ Pérdidas) .....	6
3.2	Descripción del sistema operado por EMCALI.....	7
3.3	Resumen del plan de inversión aprobado.....	10
3.4	Inversiones aprobadas.....	10
3.5	Proyectos Representativos .....	11
3.5.1	Proyecto Tipo I y II: .....	11
3.5.2	Tipo III: .....	11
3.5.3	Tipo IV: .....	11
3.6	Metas de calidad del servicio .....	11
4	EJECUCIÓN DE LAS INVERSIONES VS PLAN DE INVERSIONES CREG AÑO 2025.....	12
5	CUMPLIMIENTO DE METAS .....	13
5.1	Cumplimiento de la meta de calidad del servicio.....	13
6	INVERSIONES ASOCIADAS AL ESQUEMA DE CALIDAD DEL SERVICIO.....	14
7	GESTION DE ACTIVOS .....	14
8	UC ESPECIALES.....	15
9	DIAGRAMAS UNIFILARES ACTUALIZADOS .....	15

[Escriba aquí]



## 1 OBJETO

El objetivo de este informe es presentar el seguimiento a la ejecución del plan de inversiones presentado a la CREG para el año 2025, dando cumplimiento a lo indicado en el numeral 6.5 de la Resolución CREG 015-2018 donde se establece que “*los OR deben presentar un informe de la ejecución del plan de inversiones*”.

## 2 ALCANCE

El documento incluye una descripción del sistema de distribución de energía a operado EMCALI ,donde se identifica para el año 2025 la principal infraestructura con la cual se presta el servicio de distribución de energía en los municipios de Santiago de Cali, Yumbo y Puerto Tejada, número de usuarios, indicadores de calidad del servicio y su desempeño, demanda de energía y potencia, y el estado del nivel de pérdidas de energía. De igual forma se presenta el avance en la ejecución de los proyectos presentados para el año 2025 y la justificación para las desviaciones que se presentan.

## 3 RESUMEN EJECUTIVO

El Plan de Inversión de los Operadores de Red es de gran importancia dentro de la metodología de remuneración de la actividad de distribución eléctrica en el Sistema Interconectado Nacional, establecida la Resolución CREG 015 de 2018 y sus modificaciones. La ejecución del plan de inversiones 2019-2020 (CREG148-2020), 2021-2022 (CREG501-028-2022), 2023-2024 (CREG501-125-2025), 2025-2029 (en actuación administrativa) trajo beneficios para los usuarios del servicio de energía conectados al SDL EMCALI, aseguró la prestación del servicio de energía eléctrica para todos los usuarios proyectados, el mejoramiento de la calidad y confiabilidad del sistema y con ello, el cumplimiento de sus metas de los indicadores.

Adicionalmente, se aseguró la atención de la demanda de energía, se mejoró la confiabilidad y calidad del servicio, asegurando el cumplimiento del criterio de prestación del servicio ante contingencias N-1, se mejoró la eficiencia del sistema la instalación de red trenzada para la disminución de las pérdidas de energía, la reposición de los activos requeridos y la instalación de equipos de flexibilidad (reconectores) para cumplir con los indicadores de calidad SAIDI y SAIFI.

Al cierre del año 2025, EMCALI atendió 775.964 usuarios con una demanda de energía 3.810 GWh/año, a través de la operación de veintitrés (23) subestaciones de distribución de energía, de las cuales quince (15) están conectadas en el nivel de tensión 4 (115 kV) y ocho (8) en el nivel de tensión 3 (34,5 kV), para un total de 1.941 MVA instalados en transformadores de potencia. Además, tiene instalado en su sistema 2.874 kilómetros de

[Escriba aquí]



red de nivel de tensión 1 (N1), 2.366 kilómetros de red en el nivel de tensión 2 (N2), 258 kilómetros de red en el nivel de tensión 3 (N3) y 33 kilómetros en el nivel de tensión 4 (N4).

La cantidad de transformadores de distribución instalados en el sistema es de 19596, de los cuales 9693 son propiedad de EMCALI y 9903 Particulares, a su vez cuenta con 482 reconectores operativos ubicados en los circuitos de distribución, con el fin de darle cumplimiento a los literales e y f del numeral 5.2.10 de la Resolución CREG 015 – 2018, en donde el 90% de los circuitos cuenten con un segundo equipo teledorado y telecontrolado y un 70% de los circuitos de distribución cuentan con un tercer equipo instalado y telecontrolado.

En cuanto a la meta de reducción de pérdidas, a diciembre de 2025 el índice móvil de pérdidas totales (IPT) fue de 9,46% y el valor obtenido fue de 9.81%.

Las metas de calidad media del servicio SAIDI y SAIFI, establecidas por la Comisión de Regulación de Energía y Gas – CREG para el año 2024, se cumplieron por EMCALI, para el indicador de duración del servicio, SAIDI, se logró cumplir la meta de 10,64 horas /año, cerrando con un indicador de 9,38 horas/año. El indicador de frecuencia SAIFI, se cumplió la meta de 9 fallas/año, cerrando con un indicador de 8,64 fallas/año.

La contribución al cumplimiento de los indicadores de calidad del servicio se realizó principalmente por la reposición de 235 transformadores de distribución, la reposición de 489 postes de media y baja tensión y la reconfiguración de circuitos: contiene instalación de 41 kilómetros de red de media tensión amigable con el medio ambiente (semiaislado – ecológico) y 687 postes de media tensión, el proyecto Mejoramiento calidad del servicio contiene instalación de 0.8 kilómetros de red de media tensión amigable con el medio ambiente (semiaislado – ecológico) y 3 postes de media tensión y la instalación de 41 equipos telecomandados (Reconectores). La Tabla 1 presenta el valor de estas inversiones.

Tabla 1. Ejecución inversiones año 2025 (\$dic2017)

Cod Proyecto	Nombre proyecto	Valor total a \$ DIC 2017
25103031-25	Reposición de transformadores 25	\$ 2,674,951,381
25103042-25	RECONFIGURACIÓN DE CTOS	\$ 7,159,613,652
25103045-25	REDUCCION PERDIDAS NO TÉCNICAS N1	\$ 651,389,664
25103046-25	Mejoramiento calidad del servicio	\$ 2,116,703,709
35103033-25	REPOSICION DE POSTES	\$ 453,838,403
35103034-25	reposición red subterránea centro	\$ 1,115,942,887
35103039-25	Expansión de redes	\$ 7,925,427,315
35103044-25	Cable semiaislado por tramos	\$ 122,810,989
<b>Total</b>		<b>\$ 22,220,677,999</b>

la resolución CREG 501-125 del 2025, la Comisión aprobó el plan de inversiones para el año 2025 por nivel de tensión que se indica en la Tabla 2:

[Escriba aquí]



Tabla 2. Inversiones por nivel de tensión año 2025 (\$dic2017)

Nivel de tensión	Valor a \$ DIC 2017
N1	\$ 6,178,968,206
N2	\$ 19,585,011,936
N3	\$ 6,171,966,000
N4	\$ -

La inversión total realizada en el año 2025 fue de \$22,220 (Millones \$ dic. 2017) frente a los 31,936 (Millones \$ dic. 2017) aprobados por la CREG la resolución CREG 501-125-2025, como se indica en la Tabla 3

Tabla 3. Plan de inversiones año 2025 (CREG 501-125-2025), cifras en pesos de diciembre de 2017

Categoría de activos	Descripción categoría de activos	Valor a \$ DIC 2017
I = 1	Transformadores de potencia	\$3,208,272,000
I = 2	Compensaciones	\$-
I = 3	bahías y celdas	\$1,606,882,000
I = 4	Equipos de control y comunicaciones	\$-
I = 5	Equipo de subestación	\$119,106,000
I = 6	Otros activos subestación	\$171,220,000
I = 7	Líneas aéreas	\$10,034,106,211
I = 8	Líneas subterráneas	\$6,050,633,725
I = 9	Equipos de Línea	\$4,566,758,000
I = 10	Centro de control	\$-
I = 11	Transformadores de distribución	\$4,339,628,000
I = 12	Redes de distribución	\$1,839,340,206
<b>Total</b>		<b>\$31,935,946,142</b>

La empresa *PMM Enterprise Certification* certifica que el sistema de Gestión de EMCALI ha sido auditada y encontrado conforme a los requisitos de la norma (ISO 55001:2024), número del certificado PTC-2022-006, fecha de aprobación 2023-04-28, caducidad del certificado 2026-04-27, en el año 2024 se realizó el seguimiento a la Certificación bajo la norma ISO 55001:2024 aprobado vigencia 2024. Esta implementación de Sistema de Gestión de activos facilita la gestión del ciclo de vida de los activos.

### 3.1 Acciones encaminadas al beneficio de los usuarios

Las acciones encaminadas por EMCALI en beneficio de los usuarios en el corto, mediano y largo plazo por la ejecución de las inversiones realizadas en el año 2025 son las siguientes:

#### 3.1.1 Proyecto de Inversión Tipo II-Expansión

Proyecto 35103039-25 - Expansión de Redes (Compra activos a terceros). Consiste en la adquisición de activos desarrollados por particulares (Desarrollada por constructoras), los cuales construyen las redes de media y baja tensión asociada los proyectos de conexión de nuevas cargas al SDL.

[Escriba aquí]



Los sectores en los cuales se realizaron la compra de estos activos estuvieron principalmente enfocados en la zona de expansión sur de la ciudad, como sector de Cachipay, Bochalema y Cascajal.

### 3.1.2 Proyectos de Inversión Tipo III Reposición

Proyecto 25103031-25 - Reposición de transformadores. Su objetivo es asegurar la continuidad del servicio la reposición de los transformadores de distribución, bien sea por obsolescencia (fin de la vida útil) o por fallas durante la operación, debido principalmente por daños internos en el equipo, descargas atmosféricas y fugas de aceite, los beneficio para los usuarios es mantener el nivel de continuidad en el suministro de energía, además los grupos operativos de las unidades de mantenimiento y operación han intensificado los esfuerzos para atender en el menor tiempo posible y de manera segura estos casos.

Proyecto 35103033-25 - Reposición de Postes: Su objetivo es asegurar la continuidad del servicio la reposición preventiva de los postes en mal estado, debido principalmente al deterioro por la antigüedad del activo o correctiva por accidentes de tipo vehicular que afectan esta infraestructura. Los beneficios para los usuarios es mantener el nivel de continuidad en el suministro de energía.

### 3.1.3 Proyecto de Inversión Tipo IV (Calidad/ Pérdidas)

Proyecto 25103046-25 Mejoramiento calidad del servicio: Su objetivo la instalación de reconectores para flexibilizar la operación del sistema de Distribución Local, el seccionamiento de circuitos de media tensión y la creación de fronteras operativas entre circuitos. Los sectores intervenidos correspondieron a la zona de Acopi Yumbo y Zona sur de la ciudad de Cali.

El proyecto busca obtener beneficios para los usuarios al mejorar la operación del sistema y telecontrolar los circuitos mejorar la continuidad y calidad del servicio.

Proyecto 25103042-25 - Reconfiguración de circuitos e instalación de cable semiaislado Proyecto. Su objetivo el cambio de red abierta por semiaislada o red compacta en las redes de media tensión para mejorar la calidad del servicio. Los sectores intervenidos corresponden principalmente a los circuitos Kilómetro 18, Guayaquil, La Acacias, La Merced, La viga y Cañasgordas.

Los dos proyectos anteriores buscan obtener beneficios para los usuarios debido a que al reconfigurar los circuitos de media tensión se disminuyen la cantidad de usuarios afectados durante una falla.

Proyecto 25103045-25 - Reducción Pérdidas No Técnicas. Su objetivo es la reducción de pérdidas de energía la instalación de red trenzada en el nivel de baja tensión (nivel tensión 1) en los transformadores de distribución identificados con altas pérdidas de energía por la vulnerabilidad de la red y las dificultades en la gestión técnica.

[Escriba aquí]



### 3.2 Descripción del sistema operado por EMCALI

El sistema de EMCALI está constituido por una serie de subestaciones que conforman un sistema en anillo, conectado al nivel de 34,5 kV. El Sistema de Distribución Local (SDL) se conecta al Sistema de Transmisión Regional (STR) a través de un grupo de subestaciones al nivel de 115 kV, que a su vez conforman otro anillo alrededor de la ciudad y este sistema a su vez, está conectado al Sistema de Transmisión Nacional (STN) a través de subestaciones de 230 kV.

EMCALI atiende a los usuarios de la ciudad de Santiago de Cali y los municipios de Yumbo y Puerto Tejada en el departamento del Valle del Cauca. Para la prestación del servicio de energía eléctrica EMCALI a todos los usuarios conectados al SDL operado por EMCALI, contando con una red eléctrica compuesta por 33 km de líneas en el nivel de tensión 4 (N4), 258 km en el nivel de tensión 3 (N3) y 2.366 km en el nivel de tensión 2 (N2), 15 subestaciones en el nivel de tensión 4 (N4) con una capacidad de 1.411 MVA y 8 subestaciones en el nivel de tensión 3 (N3) con una capacidad de 295.5 MVA.

Tabla 4. Sistema Distribución Local

Descripción	Cantidad
Numero de subestaciones	23
Transformación potencia MVA. Nivel 4, Nivel 3	1.941
Longitud redes nivel de tensión 4 (115 kV)	33
Longitud redes nivel de tensión 3 (34.5 kV) (Aéreas + subterráneas)	258
Longitud redes nivel de tensión 2 (13.2 kV) (Aéreas + subterráneas)	2.366
Longitud redes nivel de tensión 1 (menor a 1 kV)	2.874
Cantidad de usuarios	801.224
Demanda máxima de potencia (MW)	702

En la Figura 1 se presenta el diagrama unifilar del sistema de EMCALI y en la Figura 2 se presenta las zonas de cobertura de cada subestación.

Del total de los 801.224 usuarios que atendía EMCALI a diciembre de 2025, 702.819 correspondían a usuarios residenciales y 61.544 a usuarios no residenciales. La demanda máxima de potencia en el año 2025 fue de **702.42 MW** en el mes de septiembre, lo que representa una disminución de 3.9% con relación al año 2024. La Figura 3 presenta la evolución de la demanda máxima del sistema

Con relación al consumo de energía para el año 2025 el mercado no regulado presentó un consumo de 758,8 GWh-año y el mercado regulado presentó un consumo de 2.102 GWh-año correspondiendo a consumo residencial de 1.305 GWh-año y a un consumo no residencial de 1.556 GWh-año. El consumo en el sector rural fue de 56.6GWh-año y el sector urbano de 2.805 GWh-año.

[Escriba aquí]





Figura 1. Diagrama unifilar del SDL de EMCALI

[Escriba aquí]



Figura 2. Áreas de cobertura subestaciones del SDL de EMCALI

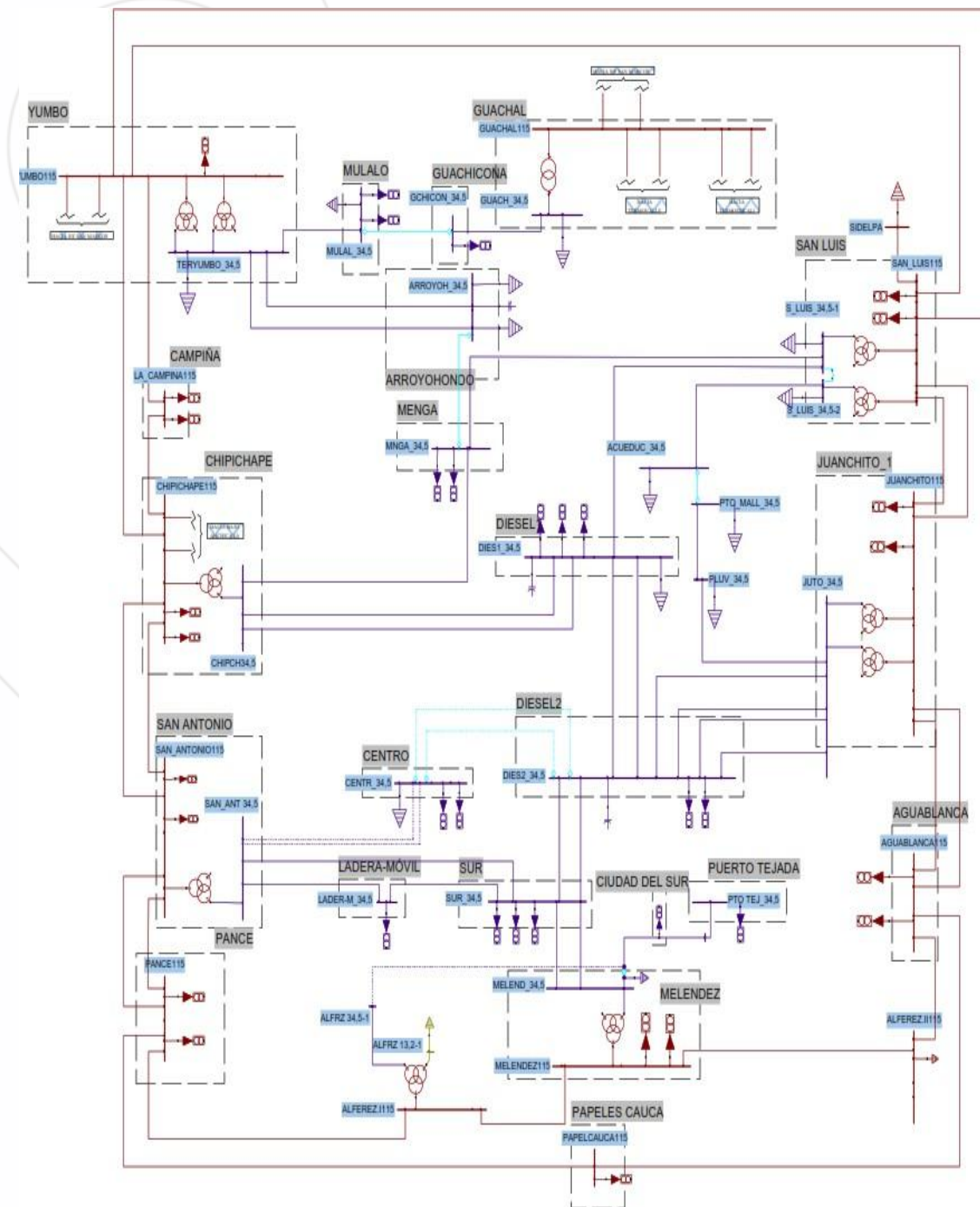

Figura 3. Demanda máxima del sistema SDL EMCALI (MW)



[Escriba aquí]

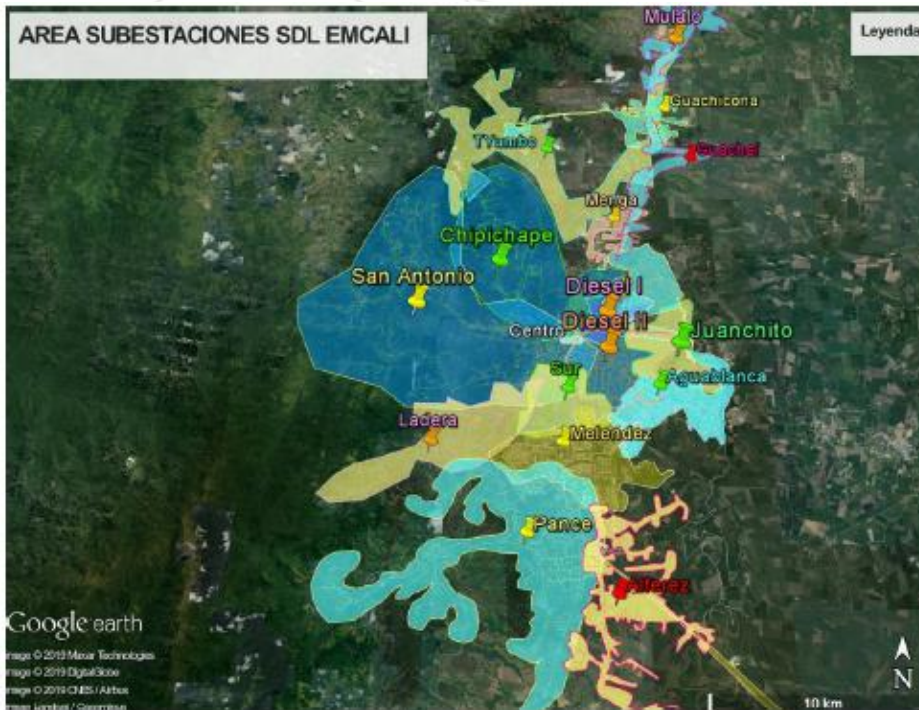
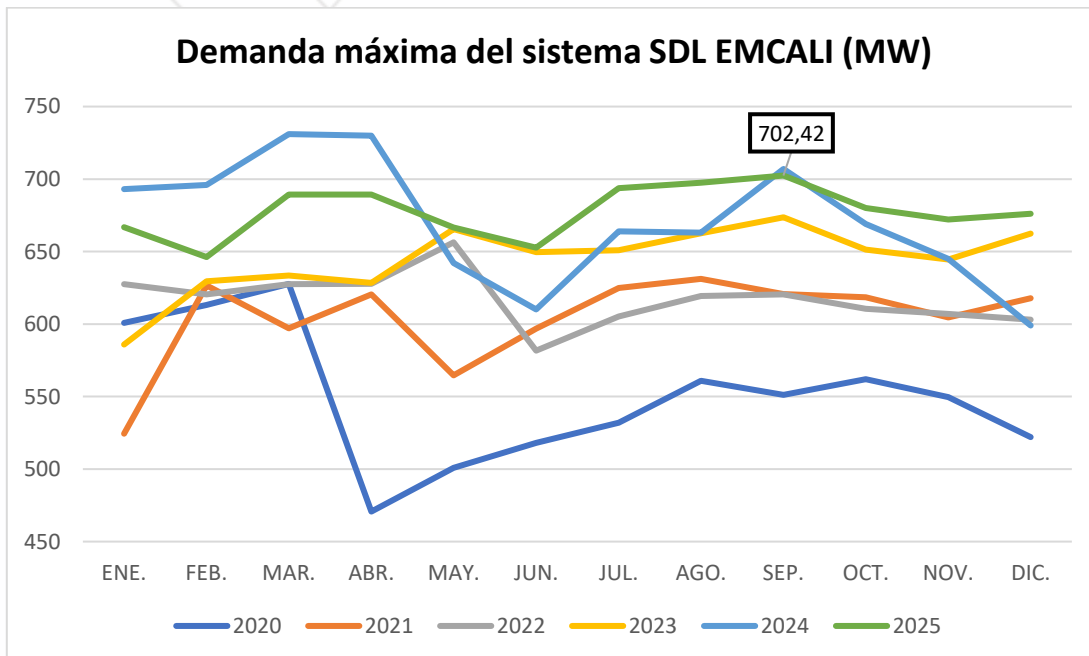

### 3.3 Resumen del plan de inversión aprobado

En cumplimiento de las Circulares CREG-047-2020, CREG-024-2020 y la Resolución CREG 015 de 2018, modificada por las resoluciones CREG 085 de 2018, 036 de 2019 y 199 de 2019, EMCALI EICE ESP presenta el resumen del plan de inversiones aprobado Resolución CREG-501-125-2025 con las principales cifras y obras del Plan de Inversión de la actividad de distribución. Se identificaron los proyectos requeridos en el Sistema de Distribución de Energía Local – SDL EMCALI para cumplir con sus obligaciones normativas: asegurar la atención de la demanda para los usuarios nuevos y los existentes, asegurar la calidad y confiabilidad del servicio el reemplazo y la instalación de nuevos activos, mejorar eficiencia del servicio la reducción de pérdidas de energía y la adopción de nuevas tecnologías y el cuidado del medio ambiente incorporando prácticas y tecnologías ambientalmente amigables.

### 3.4 Inversiones aprobadas

El Plan de inversión presentado por EMCALI y aprobado de la CREG está organizado así:

- **Tipo I:** Inversiones para el reemplazo de activos existentes que permitan obtener una mayor capacidad del sistema.
- **Tipo II:** Proyectos de inversión motivados en la atención de nuevos usuarios que ocasionan la instalación de nuevos activos sin reemplazo de activos de existentes.
- **Tipo III:** Inversiones para reemplazar activos existentes sin obtener una mayor capacidad del sistema.
- **Tipo IV:** Proyectos de inversión para el mejoramiento de la calidad y confiabilidad del servicio, reducción y mantenimiento de pérdidas, renovación tecnológica.

En la Tabla 5 se presentan las inversiones por tipo de proyecto de acuerdo con la resolución CREG-501-125-2025.

Tabla 5. Inversiones por Tipo (Cifras en millones de pesos diciembre 2017)

Tipo inversión	2023	2024	2025
Proyecto Tipo I			7,943.54
Proyecto Tipo II	33,172.95	24,971.75	2,725.54
Proyecto Tipo III	4,870.84	15,732.23	7,932.83
Proyecto Tipo IV	19,409.40	17,787.88	13,334.04

En la Tabla 6 se presenta las inversiones clasificadas por categoría de acuerdo con la resolución CREG-501-125-2025.

Tabla 6. Inversiones por categoría (Cifras en millones de pesos diciembre 2017)

Categoría de activos	Descripción categoría de activos	2023	2024	2025
I = 1	Transformadores de potencia	6,217.33	8,415.56	3,208.27
I = 2	Compensaciones	-	-	-
I = 3	Bahías y celdas	13,984.46	7,533.00	1,606.88
I = 4	Equipos de control y comunicaciones	619.69	2,116.39	-
I = 5	Equipo de subestación	340.50	239.20	119.11
I = 6	Otros activos subestación	2,971.36	2,450.64	171.22

[Escriba aquí]



Categoría de activos	Descripción categoría de activos	2023	2024	2025
I = 7	Líneas aéreas	20,915.57	19,796.06	10,034.11
I = 8	Líneas subterráneas	1,831.84	4,805.85	6,050.63
I = 9	Equipos de Línea	4,696.56	5,708.96	4,566.76
I = 10	Centro de control	146.36	209.97	-
I = 11	Transformadores de distribución	5,417.25	5,417.25	4,339.63
I = 12	Redes de distribución	2,647.60	3,106.54	1,839.34
Total		59,788.51	59,799.41	31,935.95

En la Tabla 7 se presenta las inversiones por nivel de tensión de acuerdo con la resolución CREG 501-045 del 2024.

Tabla 7. Inversiones por nivel de tensión (Cifras en millones de pesos diciembre 2017)

Nivel de tensión	2019	2020	2021	2022	2023	2024	2025
Nivel 1: 220 V	11,375	5,820	7,660	6,946	8,065	8,524	6,179
Nivel 2: 13.2 kV	11,576	33,116	19,994	33,304	18,740	29,578	19,585
Nivel 3: 34.5 kV	5,276	13,340	3,596	7,573	17,410	16,932	6,172
Nivel 4: 115 kV	4,547	51,440	677	32,585	15,573	4,765	-
<b>Total</b>	<b>32,774</b>	<b>103,717</b>	<b>31,926</b>	<b>80,408</b>	<b>59,789</b>	<b>59,799</b>	<b>31,936</b>

### 3.5 Proyectos Representativos

Algunos de los proyectos más representativos incluidos en el Plan de Inversión se presentan a continuación:

#### 3.5.1 Proyecto Tipo I y II:

- Modernización o reposición de Subestación Centro.
- Subestación Pance
- Subestación Mulalo 115 kV

#### 3.5.2 Tipo III:

- Reposición de transformadores de distribución.
- Reposición de Celdas Subestaciones.
- Reposición de Postes.

#### 3.5.3 Tipo IV:

- Instalación de cable semiaislado o ecológico en algunos circuitos de media tensión para disminuir fallas sobre los circuitos
- Reconfiguración de circuitos de media tensión
- Instalación de Red trenzada en baja tensión para Reducción de Pérdidas de energía.

### 3.6 Metas de calidad del servicio

Con la realización de las obras incluidas en nuestro Plan de Inversión, se beneficiarán los usuarios del Sistema de Distribución local EMCALI, se mejorarán los indicadores de calidad del servicio y los usuarios tendrán un indicador.

[Escriba aquí]



- SAIDI de 10.664 horas/año en 2025.
- SAIFI de 9 fallas/año en 2025.

#### 4 EJECUCIÓN DE LAS INVERSIONES VS PLAN DE INVERSIONES CREG AÑO 2025

La inversión total realizada fue de \$22,221 (Millones \$ dic. 2017) frente a los \$31,936 (Millones \$ dic. 2017) aprobados por la CREG la resolución CREG 501-125-2025, se presentó una desviación total del 30% debido a ajustes administrativos (ver tabla 5 y 6).

El avance del plan de inversiones durante el año 2025 se resume en la Tabla 8, Tabla 9 y Tabla 10.

Tabla 8. Avance en la ejecución del plan de inversiones, cifras en pesos de diciembre de 2017

Cat	Descripción categoría	Ejecución 2025	Res CREG 501 125 2025	Desviación	% Desviación	Causa desviación
1	Transformadores de potencia		\$3,208,272,000	\$3,208,272,000	100.0%	Ajustes administrativos
2	Compensaciones			\$-	0.0%	
3	Bahías y celdas		\$1,606,882,000	\$1,606,882,000	100.0%	Ajustes administrativos
4	Equipos de control y comunicaciones	\$16,368,000		-\$16,368,000	0.0%	
5	Equipos de subestación	\$31,990,000	\$119,106,000	\$87,116,000	73.1%	Ajustes administrativos
6	Otros activos de subestación		\$171,220,000	\$171,220,000	100.0%	Ajustes administrativos
7	Líneas aéreas	\$8,167,318,853	\$10,034,106,211	\$1,866,787,358	18.6%	Ajustes administrativos
8	Líneas subterráneas	\$2,304,275,727	\$6,050,633,725	\$3,746,357,998	61.9%	Ajustes administrativos
9	Equipos de línea	\$4,051,731,000	\$4,566,758,000	\$515,027,000	11.3%	Ajustes administrativos
10	Centro de control			\$-	0.0%	
11	Transformadores de distribución	\$4,901,453,000	\$4,339,628,000	-\$561,825,000	-12.9%	Ajustes administrativos
12	Redes de distribución	\$2,747,541,419	\$1,839,340,206	-\$908,201,213	-49.4%	
<b>TOTAL</b>		<b>\$22,220,677,999</b>	<b>\$31,935,946,142</b>	<b>\$9,715,268,143</b>	<b>30.4%</b>	

Tabla 9. Desviación del plan aprobado vs Ejecutado de forma agregada 2025 (Millones \$ dic. 2017)

Tipo Inversión	Aprobado 2025	Ejecutado 2025	Desviación	% de Desviación
Total	31,936	22.221	9,715	30%

Tabla 10. Desviación del plan aprobado vs Ejecutado de forma desagregada 2025 (Millones \$ dic 2017)

Código proyecto	Nombre del proyecto	Aprobado	Ejecutado	DiferenciaAjustes	% variación	Observación
25103031-25	Reposición de transformadores	3,732	2,687	1,044	72%Ajustes	Contrato 500-CE-3172-2025 por \$10,470,988,500 a precios de 2025 se adquirieron 450 Transformadores, se instalaron 232 Transformadores
25103042-25	RECONFIGURACIÓN DE CTOS	3,491Ajustes	6,427Ajustes	-2,936Ajustes	184%Ajustes	Contrato 500-CO-3573-2024 por \$22,917,146,611 Construcción para ampliar, reconfigurar e instalar infraestructura de red semiaislada del SDL, la construcción de nuevos circuitos y la reconfiguración de algunos tramos de circuitos de las S/E: Campiña, Juanchito, Pance, Sur, San Antonio, Alférez, San Luis, Chipichape, Diesel II, circuitos intervenidos: 1. Km 18 F III - 2. Pichinde F III - 3. La Base 4. Chiminangos- 5. La Merced 6. La

[Escriba aquí]



Código proyecto	Nombre del proyecto	Aprobado	Ejecutado	Diferencias	% variación	Observación
25103045-25	REDUCCION PERDIDAS NO TÉCNICAS N1	1,329Ajus	691Ajus	638	52%	Flora 7. La Floresta 8. El Troncal (Floresta II) 9. Cra 15 F I 10. Acacias I y II Contrato 500-PS-3324-2024, instalación de la red trenzada para disminuir perdidas.
25103046-25	Mejoramiento calidad del servicio(reconectores)	3,082	2,117	965	69%	Mejoramiento de la calidad del servicio el cambio de cable desnudo por cable semiaislado (Compacto)
35103033-25	REPOSICION DE POSTES	609	474	135	78%	Contrato 500-CO-3261-2025 por \$ 3,188,665,195 a precios de 2025, Reponer Postes en la red de media y baja tensión incluyendo sistemas de puesta a tierra, correspondientes al sistema de distribución local de energía.
35103034-25	Reposición red subterránea centro	2,569	217	2,352	8%	Reposición de circuitos subterráneos asociados a la SE CENTRO DE CALI
35103039-25	Expansión de redes(Compra de Activos a Terceros)	1,425Ajus	6.381	-4,956	448%	Varios Contratos con las constructoras. Adquisición unidades constructivas por \$3,000,000.000 a precios de dic 2025, representados en 1.99 Km red Media Tensión; 66.43 Km Red Baja Tensión y una potencia instalada de 2,457 KVA
35103044-25	Cable semiaislado por tramos (circuito TROCADERO a 34.5 kV)Ajus	5,734	107	5,626	2%	Instalación de cable semiaislado circuito TROCADERO a 34.5 kV

## 5 CUMPLIMIENTO DE METAS

### 5.1 Cumplimiento de la meta de calidad del servicio

Sobre los indicadores de calidad del servicio, el valor alcanzado estuvo por debajo del límite regulatorio, cumpliendo con la meta para el año 2025. En la Figura 4 y en la Figura 5 se presentan el comportamiento de los valores alcanzados con respecto al límite para los indicadores SAIDI y SAIFI respectivamente.

Es importante señalar que EMCALI ha cumplido con estos indicadores a lo largo del periodo regulatorio. Para efectos del cálculo de estos indicadores, solo se contabilizan los eventos con duración mayor a tres (3) minutos, de acuerdo con lo definido por el marco normativo.

[Escriba aquí]



**Figura 4.** Valor alcanzado del indicador de calidad del servicio SAIDI

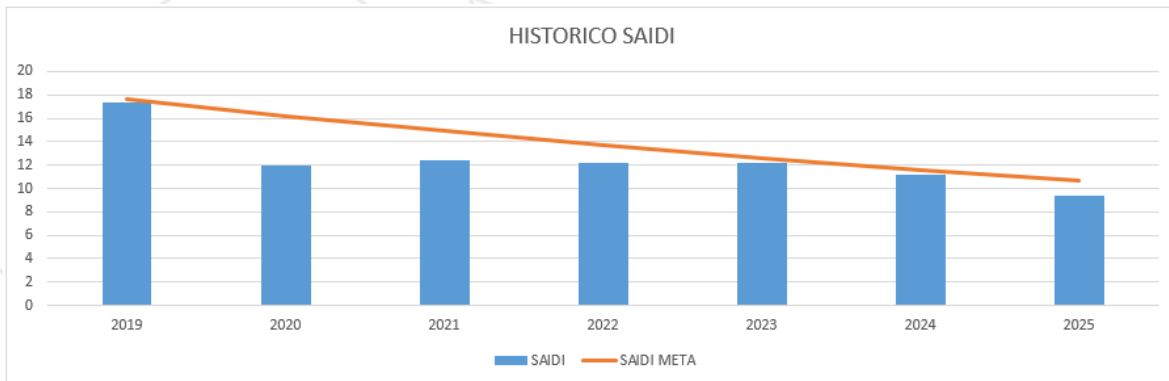

**Figura 5.** Valor alcanzado del indicador de calidad del servicio SAIFI

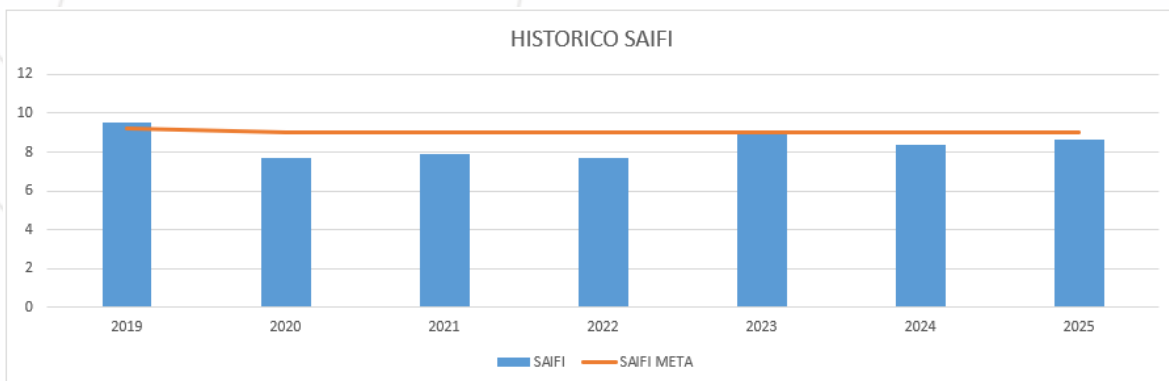

## 6 INVERSIONES ASOCIADAS AL ESQUEMA DE CALIDAD DEL SERVICIO

Dando cumplimiento al numeral 5.2.10 literal b y al numeral 5.2.12 de la resolución CREG 015 -2018 y su modificación en el artículo 11 de la resolución CREG 085 de 2018, EMCALI atendió del 31 de marzo al 09 de abril del año 2025 la auditoría externa de la ISO 55001, mientras que para el mes de mayo de 2025 se atendió la auditoria de Calidad del Servicio de Distribución realizada por la Firma BG Consorcio Calidad SDL 2023.

Es de resaltar que en ambas auditorias (Gestión de Activos, Calidad del Servicio), los resultados fueron satisfactorios.

## 7 GESTION DE ACTIVOS

La empresa *PMM Enterprise Certification* certifica que el sistema de Gestión de EMCALI ha sido auditada y encontrado conforme a los requisitos de la norma (ISO 55001:2024), numero del certificado PTC-2022-006, fecha de aprobación original 2023-04-28, caducidad del certificado 2026-04-27, en el año 2025 se realizó el seguimiento a la Certificación bajo la

[Escriba aquí]



norma ISO 55001:2014 aprobado vigencia 2025. Esta implementación de Sistema de Gestión de activos facilita la gestión del ciclo de vida de los activos.

## **8 UC ESPECIALES**

EMCALI cuenta con **unidades constructivas especiales** para el sistema de gestión de activos para cada uno de los años, al igual que UC's especial para las cajas de maniobras subterráneas y para la subestación móvil de 115 kV.

## **9 DIAGRAMAS UNIFILARES ACTUALIZADOS**

En el Anexo 1. Se presenta el diagrama unifilar actualizado del Sistema de Distribución Local SDL EMCALI.

[Escriba aquí]



